

FORMULA T₁ / T₁S / T₁Z / T₁L - Tischfräse in schwerer Ausführung mit starrer Spindel und 5 Geschwindigkeiten.

Argumente, die überzeugen in Qualität, Leistung und Preis.

- stabile Stahl-Graugußkonstruktion
- dynamisch ausgewuchtetes Fräsaggregat am Arbeitstisch verankert
- 5 Geschwindigkeiten von 3000 - 10000 U/min.
- **serienmäßige Wechsellspindel MK 5**
- Arbeitstische aus Grauguß für höchste Präzision und Langlebigkeit
- einfache Handhabung durch zusammengefaßte Bedienungselemente an der Maschinenvorderseite
- Fräsanschlag mit Feineinstellung serienmäßig
- besonders robuste Bauweise der am stärksten beanspruchten Maschinenteile
- ruhiger Lauf durch Präzisionsaggregate und hohem Eigengewicht
- leistungsstarker Motor mit 5,5 kW (P₂/S₁)



- Die **dynamisch ausgewuchtete Spindeleinheit**, die am Gußtisch verankert ist, gewährleistet maximale Stabilität und hohe Fertigungsqualität der Werkstücke.
- **Einfacher Riemenwechsel**, leicht zugänglich durch weite Öffnung auf der Maschinenvorderseite



FORMULA T₁

Abb. mit serienmäßigen HOLZKRAFT-Sicherheits-Systemanschlagbacken aus Aluminium

Modell	FORMULA T ₁
Artikel-Nr.	522 0500
EUR zzgl. MwSt.	5.990,00
Modell	FORMULA T ₁ S
Artikel-Nr.	522 0510
EUR zzgl. MwSt.	7.890,00
Modell	FORMULA T ₁ Z
Artikel-Nr.	522 0520
EUR zzgl. MwSt.	8.490,00
Modell	FORMULA T ₁ L
Artikel-Nr.	522 0530
EUR zzgl. MwSt.	7.190,00
Modell	FORMULA T ₁ ZL
Artikel-Nr.	522 0540
EUR zzgl. MwSt.	9.190,00

Technische Daten	
Abmessungen Arbeitstisches	1200 x 730 mm
Nutzlänge der Spindel	140 mm/180* mm
max. Werkzeugdurchmesser	350 mm
max. Werkzeugdurchmesser absenkbar unter dem Tisch	320 mm
Geschwindigkeiten	3000/4500/6000/8000/10000 U/min.
Motorleistung 400 V / 50 Hz / P ₂	5,5 kW (7,5 PS)
Gewicht	475 kg
Abmessungen	1195 x 730 x 1166 mm
Absaugstützendurchmesser	2 x 120 mm
* bei Spindel-Ø 40-50 mm	



- Bogenfrässchutzhaube mit Absaughaube für die Bearbeitung an der Spindel serienmäßig



- **Wechsellspindel MK 5** serienmäßig bei allen FORMULA - T₁ Modellen

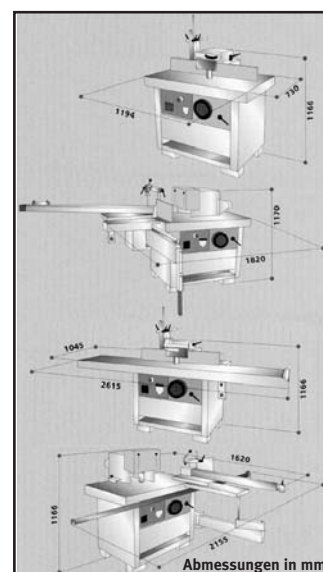

Zubehör	Artikel-Nr.	EUR zzgl. MwSt.
■ Ersatzwechsellspindel MK 5	523 0505	244,00

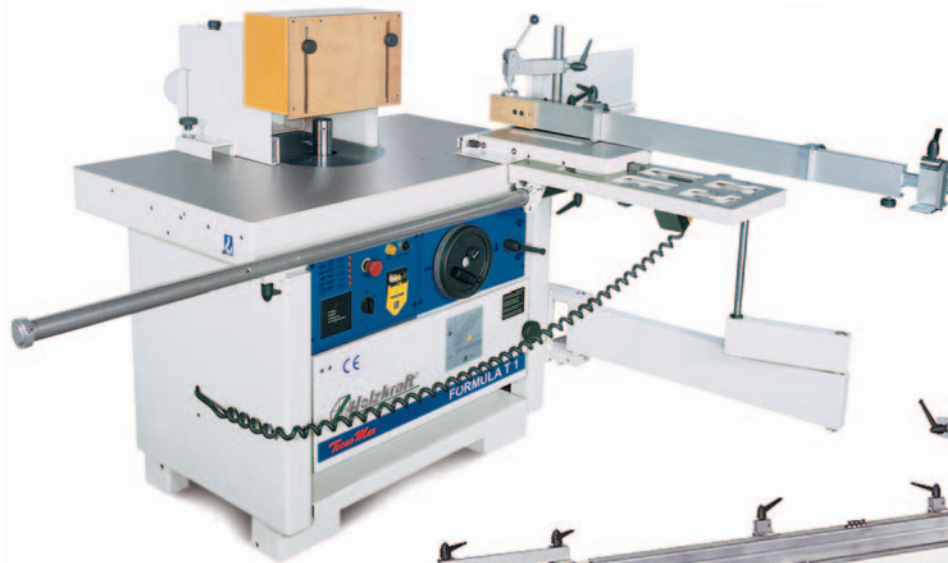
**FORMULA T 1 S**

- Ausführung mit frontalem Gußschiebeschlitten (nutzbarer Lauf 800 mm) komplett mit Millimeterführung, ausziehbarem Teleskopanschlag und Exzentrerspannvorrichtung.

NEU!**FORMULA T 1 Z**

- Ausführung mit seitlichem Zapfenschnittschiebetisch mit schrägstellbarem Anschlag, Splitterholz am Anschlag, Not/Aus-schalter, Schutzarm für Bediener, Mikroschutzschalter mit Drehzahlenbegrenzung 3000 U/min., Zapfenschneidhaube (bei Spindeldurchmesser 30-35 mm, max. Werkzeugdurchmesser 300 mm)

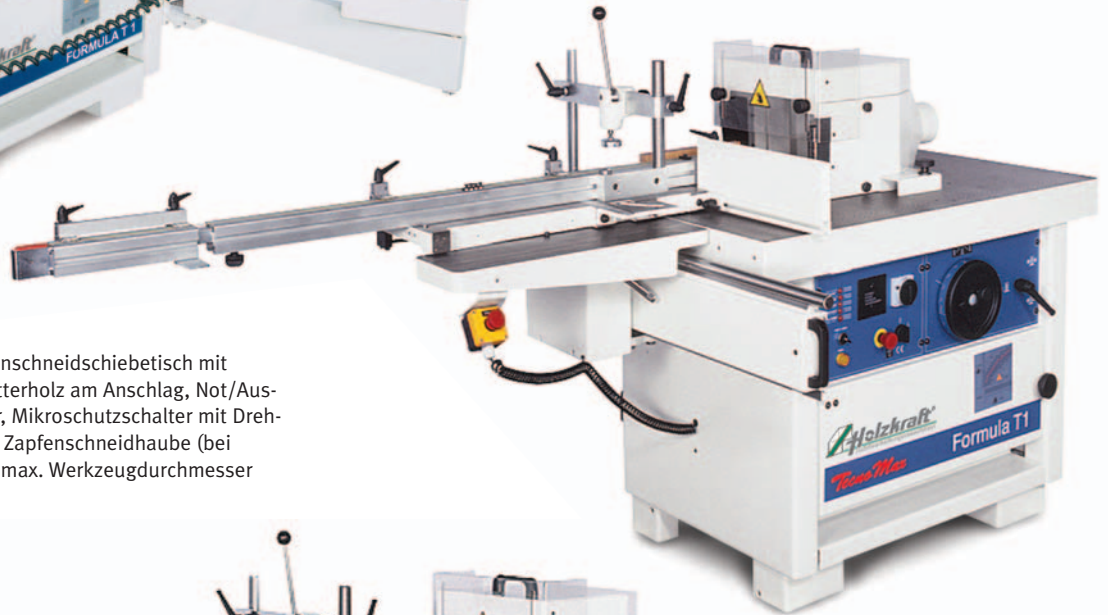
**NEU!****FORMULA T 1 ZL**

- Ausführung wie Formula T 1 Z jedoch zusätzlich mit Tischverlängerung rechts und ausziehbarer Werkstückauflage

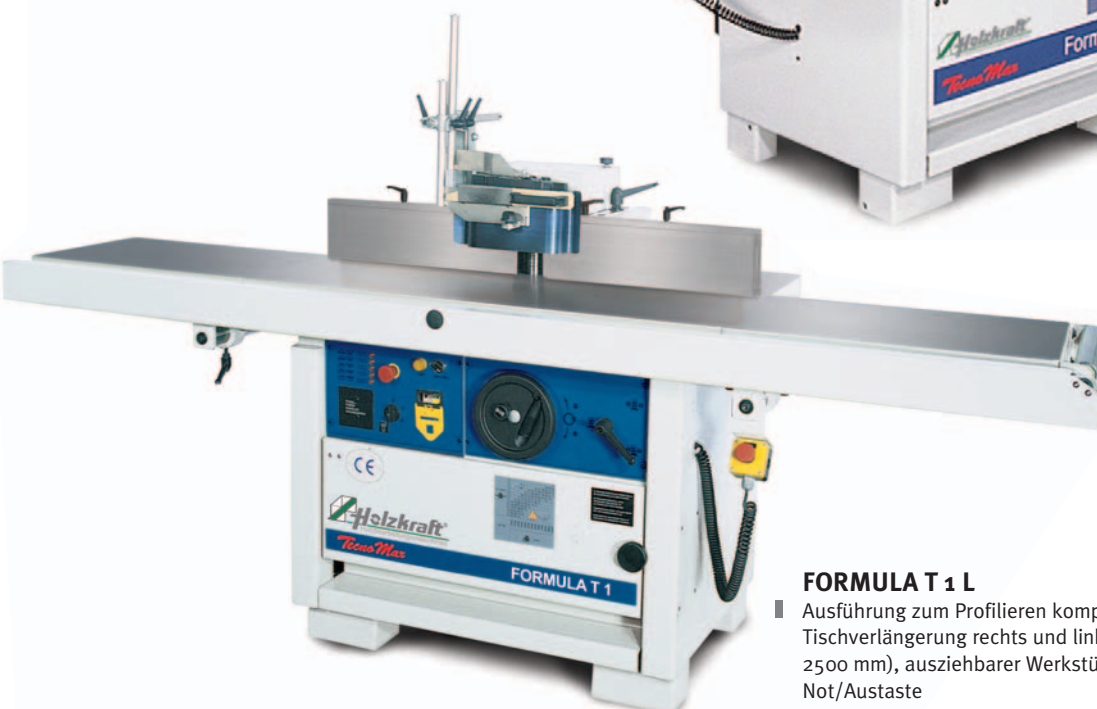
**FORMULA T 1 L**

- Ausführung zum Profilieren komplett mit Tischverlängerung rechts und links (Gesamtlänge 2500 mm), ausziehbarer Werkstückauflage und Not/Austaste